

fortuny
an iconic lamp



pallucco

Change is life, vision, strategy and crosses the worlds in which Pallucco invests his design energies: light and home. Pallucco, moving away from the dominant styles, has always experimented with new solutions by searching for shapes and objects with strong aesthetic contents, drawing on different cultural sources and allowing himself to be contaminated by them. "It takes the eyes of a sailor to see the shore beyond the horizon"... these are the eyes with which Pallucco has traveled the streets of design since the 80s, identifying and choosing not what is simple fashion, but what representing the style trend. A careful, cultured and non-conformist approach, which has allowed the company to establish itself on the international scene since its foundation. Proof of this are the installations in the spaces of the Mattatoio in Milan (1987 / 1988 / 1989) and the collaborations with Peter Lindbergh and Rei Kawakubo. Rigor and urban minimalism are the cornerstones of Pallucco in the 1990s under the artistic direction of Hannes Wettstein, who designed one of his masterpieces for the company, the Continua bookcase, bringing the concept of technology to the forefront of the design world as new form beyond aesthetics. The 2000s are dedicated to decoration. The artistic direction of Jurgen Bey shifts Pallucco's attention to new forms and new formal languages. At the same time, the group of designers who produce and experiment with new solutions expands, exploring the frontiers of contemporary design with the freedom of expression that is the most authentic signature of the Pallucco style. Hannes Wettstein, Jean Nouvel, Tom Dixon, Jaime Hayón, Christian Deuber, Sergio Calatroni, Denis Santachiara, Kazuhiro Yamanaka, Enrico Franzolini, Lagranja Design, Susanne Philippson, Matalie Crasset, Constance Guisset, Brian Rasmussen, Luciano Bertoncini create exclusive pieces for Pallucco that they mark the style of a laboratory of ideas where the trends of multicultural design are compared. The current production is a fusion of contemporary, historical and timeless objects. The Fortuny lamp by Mariano Fortuny, the visionary masterpiece of the early twentieth century, best represents its spirit. Pallucco has a history with roots in a prestigious past that projects itself into a future of research and exploration.

Il cambiamento è vita, visione, strategia e attraversa i mondi in cui Pallucco investe le sue energie progettuali: luce e casa. Pallucco, allontanandosi dagli stili dominanti, ha da sempre sperimentato nuove soluzioni ricercando forme particolari ed oggetti dai forti contenuti estetici, attingendo a differenti fonti culturali e facendosi contaminare da esse. "Ci vogliono gli occhi di un navigante per vedere la riva oltre l'orizzonte...", sono questi gli occhi con cui Pallucco percorre le vie del design sin dagli anni '80, identificando e scegliendo non quello che è semplice moda, ma quello che rappresenta la tendenza dello stile. Un approccio attento, colto e anticonformista, che ha permesso all'azienda di affermarsi nel panorama internazionale sin dalla sua fondazione. A testimoniare sono gli allestimenti negli spazi del Mattatoio di Milano (1987 / 1988 / 1989) e le collaborazioni con Peter Lindbergh e Rei Kawakubo. Il rigore e il minimalismo urbano sono i capisaldi di Pallucco negli anni Novanta con la direzione artistica di Hannes Wettstein, che per l'azienda disegna uno dei suoi masterpieces, la libreria Continua, portando alla ribalta del mondo del design il concetto di tecnologia come nuova forma oltre l'estetica. Gli anni Duemila sono all'insegna della decorazione. La direzione artistica di Jurgen Bey sposta l'asse dell'attenzione di Pallucco su nuove forme e nuovi linguaggi formali. Contemporaneamente si allarga il gruppo di designer che producono e sperimentano nuove soluzioni, esplorando le frontiere del design contemporaneo con la libertà espressiva che è la firma più autentica dello stile Pallucco. Hannes Wettstein, Jean Nouvel, Tom Dixon, Jaime Hayón, Christian Deuber, Sergio Calatroni, Denis Santachiara, Kazuhiro Yamanaka, Enrico Franzolini, Lagranja Design, Susanne Philippson, Matalie Crasset, Constance Guisset, Brian Rasmussen, Luciano Bertoncini creano per Pallucco pezzi esclusivi che segnano lo stile di un laboratorio di idee dove si confrontano le tendenze del design multiculturale. L'attuale produzione è una fusione di oggetti contemporanei, storici e senza tempo. La lampada Fortuny di Mariano Fortuny, il capolavoro visionario degli inizi del Novecento, ne rappresenta al meglio lo spirito. Pallucco ha una storia con radici in un prestigioso passato che si proietta in un futuro di ricerca ed esplorazione.



Fortuny Black

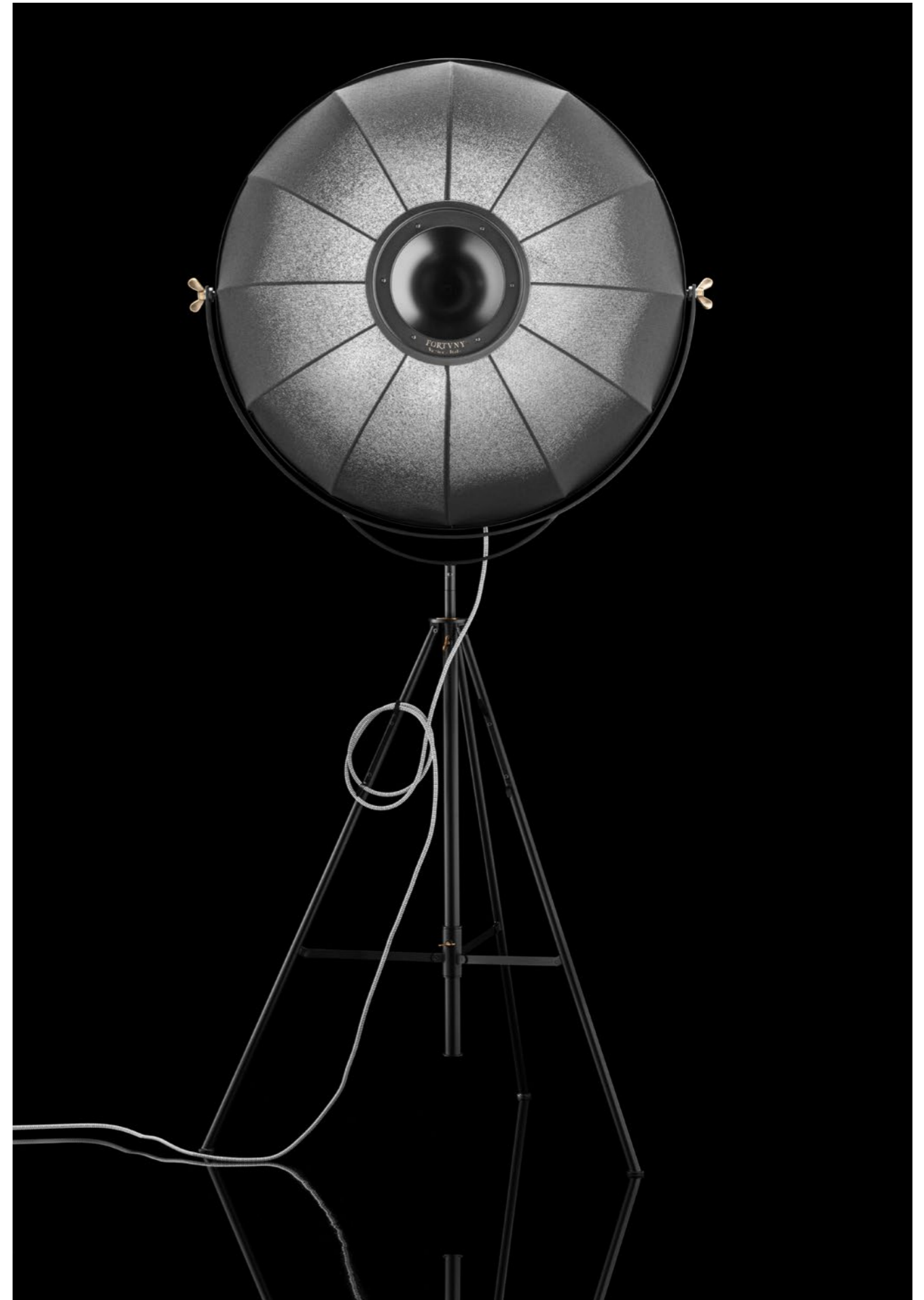

Fortuny Silver

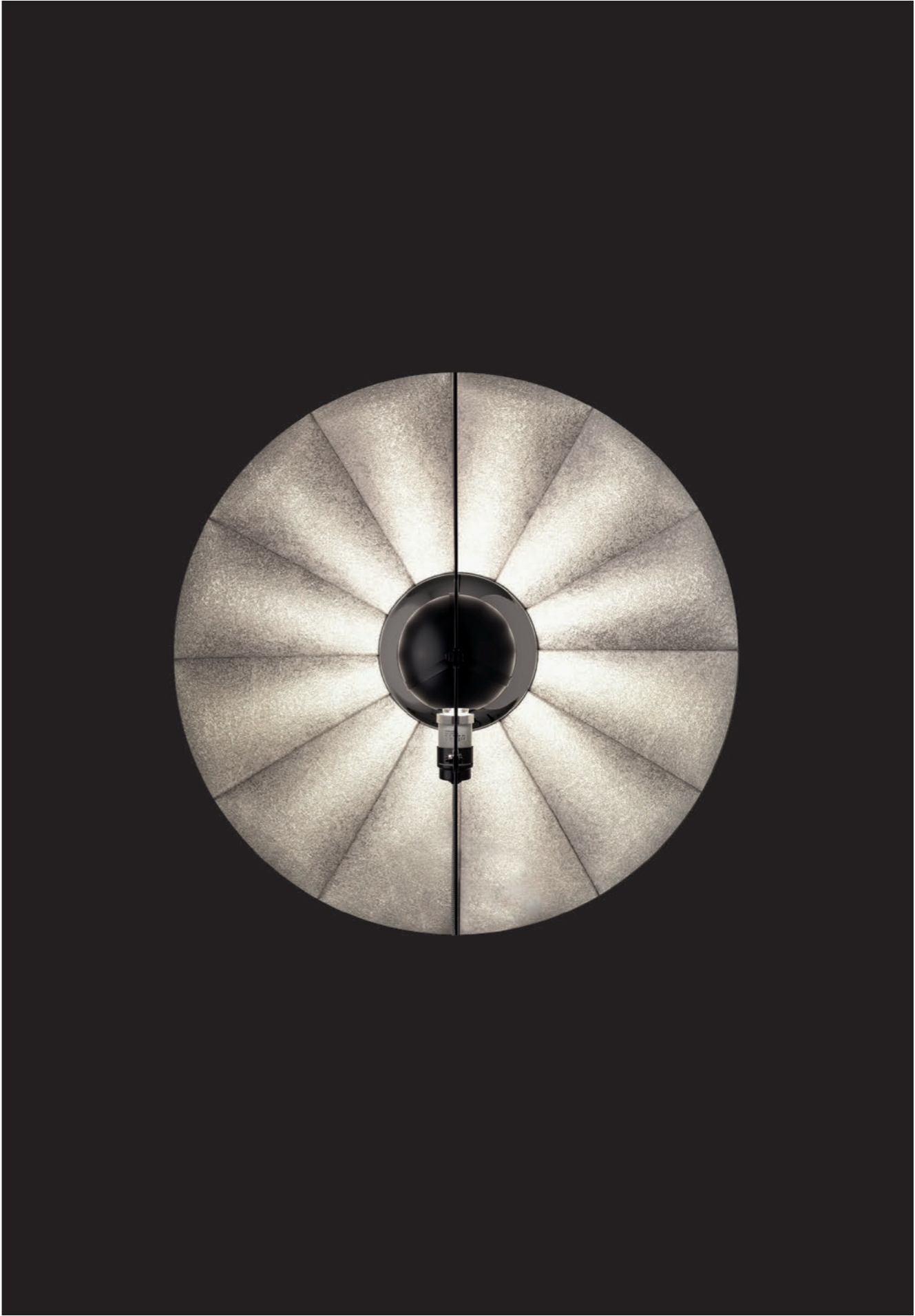



Fortuny Bronze



Fortuny Bronze Titanium



Starting from an in-depth study of the universe linked to the famous Mariano Fortuny, Pallucco embarks on an intense journey through art, architecture and design, in search of the essence of what is still today the icon of lighting design par excellence: the lamp Fortuny.

Brought back to its original dimensions, embellished with details linked to its historicity and at the same time optimized in its functioning through mechanical and technical improvements, the new Fortuny presents itself and amazes, enchants, intrigues, invites to be handled, discovered for the umpteenth time, once again.

Ripartendo da uno studio approfondito dell'universo legato al celebre Mariano Fortuny, la Pallucco intraprende un viaggio intenso tra arte, architettura e design, alla ricerca dell'essenza di quella che ancora oggi è per eccellenza l'icona del design di illuminazione: la lampada Fortuny.

Riportata alle dimensioni originali, impreziosita di dettagli legati alla sua storicità e allo stesso tempo ottimizzata nel suo funzionamento attraverso delle migliori meccaniche e tecniche, la Fortuny si presenta e stupisce, incanta, incuriosisce, invita ad essere maneggiata, scoperta per l'ennesima volta, una volta ancora.





Fortuny Blanca

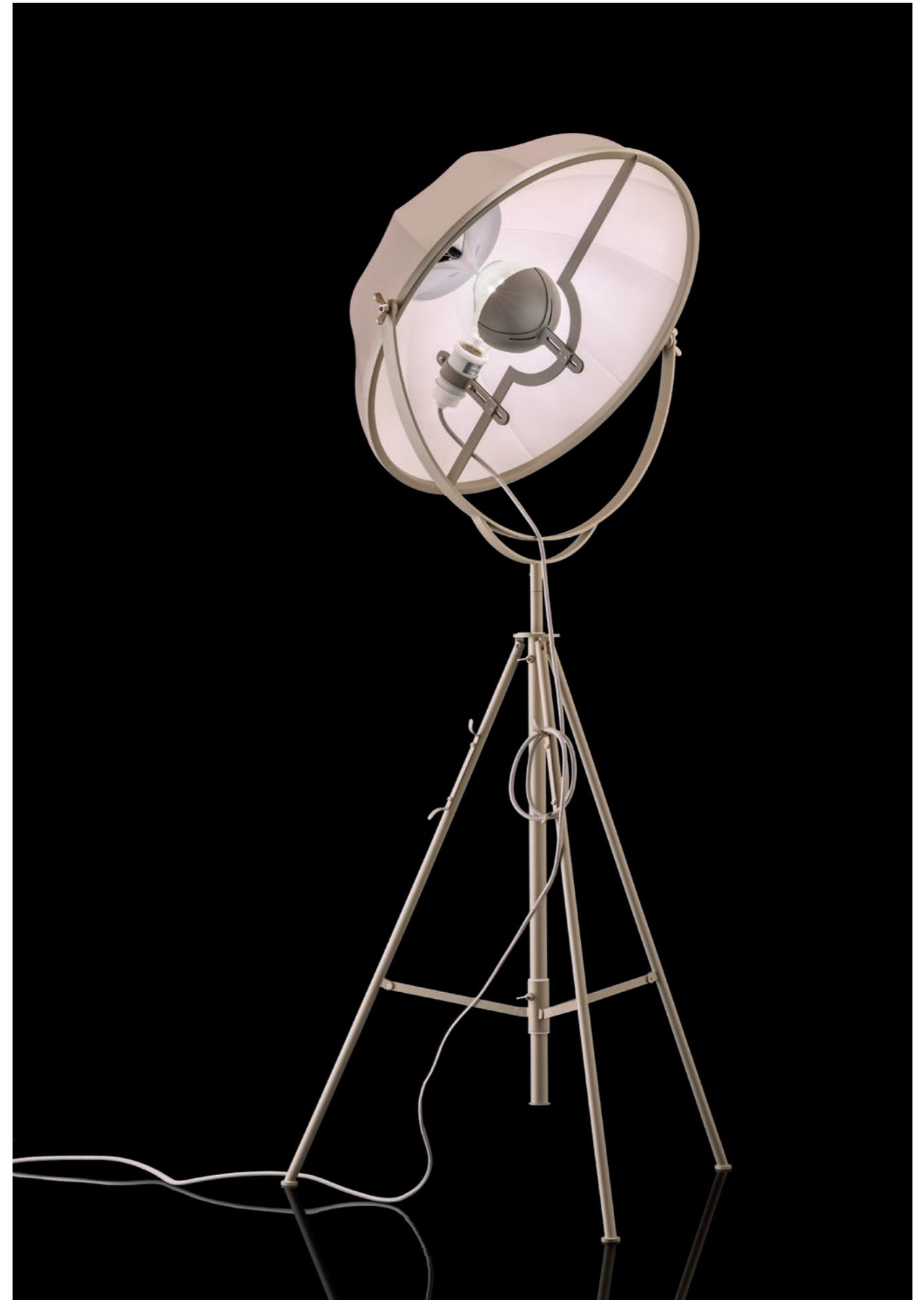
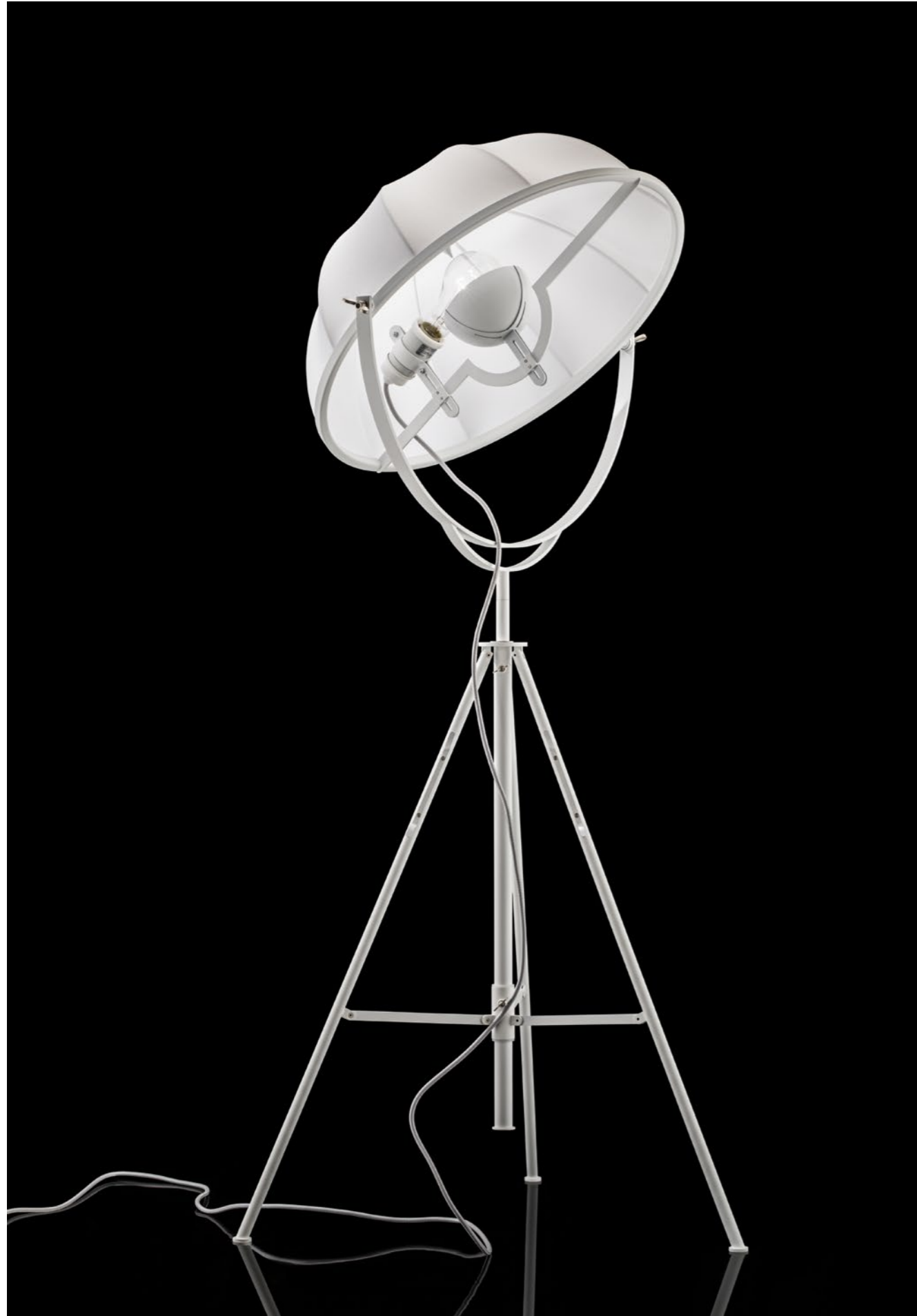

Fortuny Moda

Designed for the first time in 1907 by Mariano Fortuny, the Fortuny lamp is still considered a contemporary and timeless icon. The knowledge and talent of the eclectic artist gave shape to the project with which he revolutionized stage lighting, experimenting with a new indirect light system for the stage.

The base was suggested by the camera tripod, with the adjustable central leg, while, for the lampshade, Fortuny reversed the typical lampshades of the time, making them tiltable and thus creating a tool for directing the light.

In the history of design there are very few projects like the Fortuny lamp, capable of always lending itself to new interpretations, maintaining an unmistakable personality over time.

Ideata per la prima volta nel 1907 da Mariano Fortuny, la lampada Fortuny è tuttora considerata un'icona contemporanea e intramontabile. Le conoscenze e il talento dell'eclettico artista diedero forma al progetto con cui rivoluzionò l'illuminazione scenica, andando a sperimentare un nuovo sistema di luce indiretta per il palcoscenico.





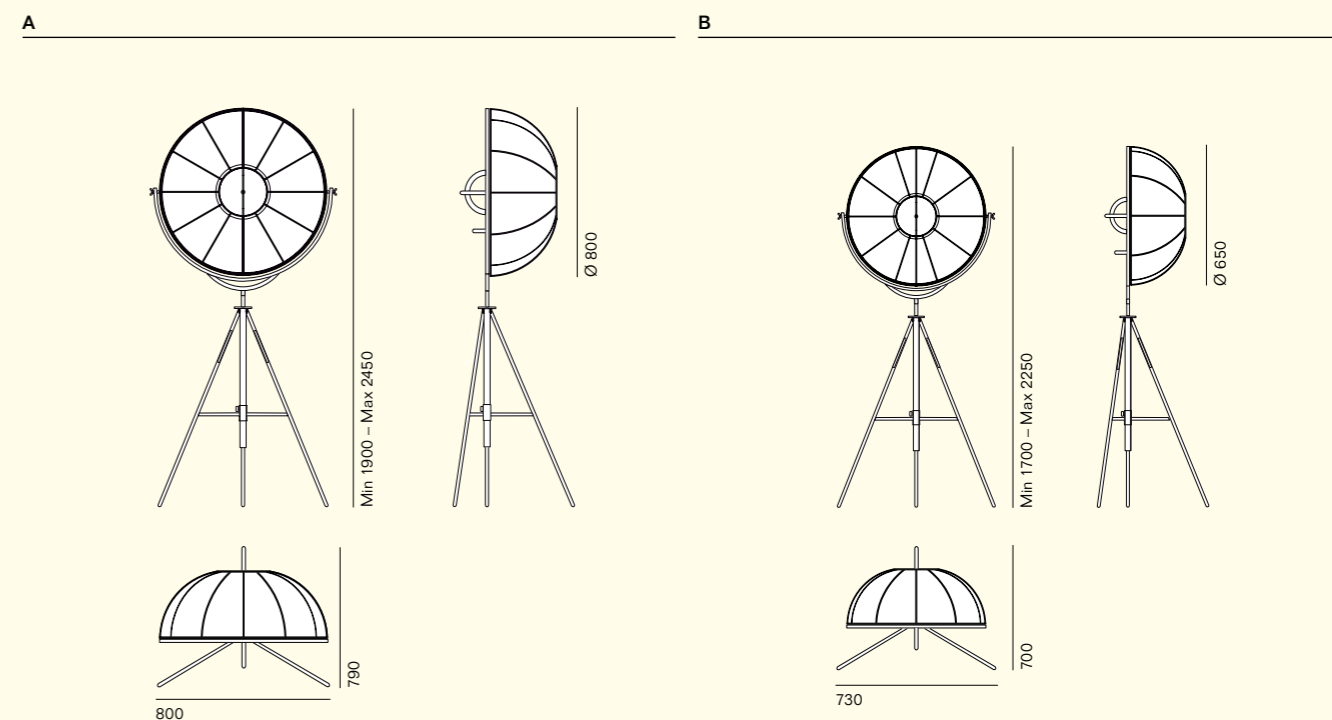









A suggerirne la base fu il treppiede della macchina fotografica, con la gamba centrale regolabile, mentre, per il paralume, Fortuny invertì i paralumi tipici dell'epoca rendendoli ribaltabili e creando così uno strumento per orientare la luce.

Nella storia del design sono davvero pochi i progetti come la lampada Fortuny, capace di prestarsi a interpretazioni sempre nuove, mantenendo un'inconfondibile personalità nel corso del tempo.



Produit Product	Typologie Type	Ampoules Light bulbs	Dimmer	Lumen	K	Attaque Socket
Fortuny Black	Lamp de sol	• 1 Incandescent 300 W	•	—	—	E40/E39
Fortuny Moda	Floor	• 1 Incandescent 300 W	•	—	—	E40/E39
Fortuny Blanca		• 1 Led 27 W	•	4000	3000	E27/E26
Fortuny Kieffer Rubelli		• 1 Led 27 W	•	4000	3000	E27/E26
Fortuny Bronze						
Fortuny Silver						
Fortuny Bronze Titanium						

A						
Fortuny Petite Black	Lamp de sol	• 1 Incandescent 300 W	•	—	—	E40/E39
Fortuny Petite Moda	Floor	• 1 Incandescent 300 W	•	—	—	E40/E39
Fortuny Petite Blanca		• 1 Led 27 W	•	4000	3000	E27/E26
Fortuny Petite Kieffer Rubelli		• 1 Led 27 W	•	4000	3000	E27/E26
Fortuny Petite Bronze						
Fortuny Petite Silver						
Fortuny Petite Bronze Titanium						

	Black	Moda	Blanca	Kieffer Rubelli	Bronze	Silver	Bronze Titanium
Structure / Frame	 Noir / Black	 Titanium	 Blanc / White	 Noir / Black	 Noir / Black	 Noir / Black	 Titanium
Diffuseur / Diffuser	 Extérieur coton noir, intérieur coton blanc / Black cotton exterior, white cotton interior	 Extérieur coton beige, intérieur coton blanc / Beige cotton exterior, white cotton interior	 Extérieur coton blanc, intérieur coton blanc / White cotton exterior, white cotton interior	 Extérieur taffetas plissé noir, intérieur lin métallisé or / Black taffetas plissé exterior, gold metallic linen interior	 Extérieur noir semi-brillant façon "Raffia", intérieur lin métallisé bronze / Semi gloss black "Raffia Style" exterior, bronze metallic linen interior	 Extérieur noir semi-brillant façon "Raffia", intérieur lin métallisé argent / Semi gloss black "Raffia Style" exterior, silver metallic linen interior	 Extérieur crème-ivoire semi-brillante façon "Raffia", intérieur lin métallisé bronze / Semi gloss cream-ivory "Raffia Style" exterior, bronze metallic linen int

Mariano Fortuny y Madrazo

The birth of a creative genius and the journey of a lifetime.

A family of artists and collectors, an innate curiosity and a humanist spirit dedicated to both creative experimentation and scientific research, have contributed to defining the myth of Leonardo da Vinci of the twentieth century. With his multitude of talents and interests, Mariano Fortuny perfectly embodied the Wagnerian concept of the total work of art, a doctrine underlying all his inventions, which were unique combinations of styles and influences drawn from the past or from distant cultures and places but made with the most innovative technologies. Famous for his haute couture, known as a painter, printmaker, photographer, set designer, creator of electric lamps, textiles and furniture, he was a revolutionary in theater lighting.

From 1901 to 1934 he filed more than 20 patents in Paris, including the design of the Delphos dress, which he attributed to his wife and muse Henriette Negrin, whom he met in the French capital in 1902.

Venice played a fundamental role in his artistic evolution: it was a cosmopolitan city, where Western culture met Eastern culture, and therefore the perfect homeland for a man who had experimented with art and travel since childhood. In Venice, Mariano Fortuny and Henriette established their atelier, a laboratory located on the top floor of Palazzo Pesaro degli Orfei - later transformed into a museum - in which some of the most extraordinary testimonies of twentieth-century fashion and design took shape, including the Dome, scenographic device capable of generate an illusion of spatial depth, replacing painted backdrops, and its indirect light system, patented in 1900. Their creations are an expression of a timeless style, so much that they can be still used today thanks to the innate modernity found also in the lamps designed by Mariano, which continue to be chosen today by international architects and designers as precious furnishing elements.

Mariano Fortuny and Henriette have bequeathed to Venice and the whole world an unparalleled creative heritage, transmitting a conception of art as the ultimate purpose of life and a noble vocation, necessary to improve ourselves and enrich the reality that surrounds us.

Mariano Fortuny y Madrazo.

La nascita di un genio creativo e il viaggio di una vita.

Una famiglia di artisti e collezionisti, una curiosità innata e uno spirito umanista votati sia alla sperimentazione creativa che alla ricerca scientifica, hanno contribuito a definire il mito del Leonardo da Vinci del ventesimo secolo. Con la sua moltitudine di talenti e interessi, Mariano Fortuny incarnava perfettamente il wagneriano concetto di opera d'arte totale, dottrina alla base di tutte le sue invenzioni, che erano combinazioni uniche di stili e influenze attinti dal passato o da culture e luoghi lontani, ma realizzati con le tecnologie più innovative. Famoso per i suoi capi di alta moda, conosciuto come pittore, incisore, fotografo, scenografo, creatore di lampade elettriche, tessuti e arredi, fu un rivoluzionario dell'illuminazione del teatro. Dal 1901 al 1934 depositò a Parigi più di 20 brevetti, tra cui il disegno dell'abito Delphos, da lui attribuito alla moglie e musa Henriette Negrin, conosciuta nella capitale francese nel 1902. Venezia giocò un ruolo fondamentale nella sua evoluzione artistica: era una città cosmopolita, dove la cultura occidentale incontrava quella orientale, e quindi la patria perfetta per un uomo che fin dall'infanzia aveva sperimentato l'arte e i viaggi. Proprio a Venezia, Mariano Fortuny e Henriette stabilirono il loro atelier, un laboratorio situato all'ultimo piano di Palazzo Pesaro degli Orfei - poi trasformato in museo - in cui presero forma alcune delle più straordinarie testimonianze della moda e del design del Novecento, tra cui la Cupola, dispositivo scenografico capace di generare un'illusione di profondità spaziale, in sostituzione dei fondali dipinti, e il suo sistema di luce indiretta, brevettato nel 1900. Le loro creazioni sono espressione di uno stile senza tempo, così tanto da poter essere utilizzate anche oggi, grazie all'innata modernità che si ritrova anche nelle lampade disegnate da Mariano, che sono tuttora scelte da architetti e designer internazionali come preziosi elementi d'arredo. Mariano Fortuny e Henriette hanno lasciato in eredità a Venezia e a tutto il mondo un patrimonio creativo senza pari, trasmettendo una concezione dell'arte come scopo ultimo della vita e una nobile vocazione, necessaria per migliorarsi e arricchire la realtà che ci circonda.

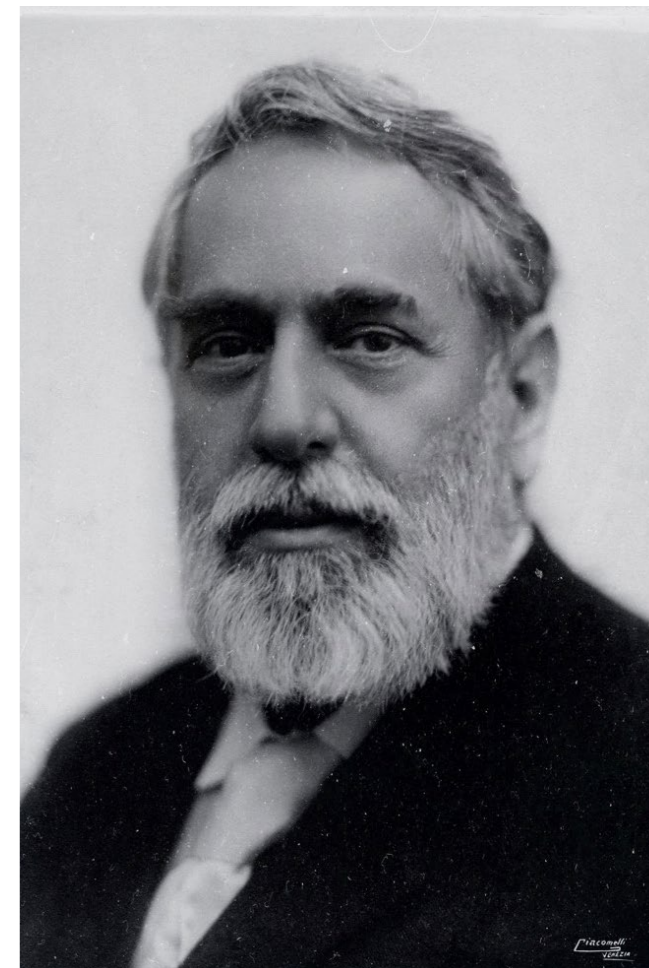

Pallucco srl

Sede legale
/ Registered office
San Marco, 2426
30124 Venezia, Italy

P. iva / Vat
04244120277

info@pallucco.com
www.pallucco.com

Sales Department Italia
T +39 0422 43 86 00

International
Sales Department
T +39 0422 43 86 22

Marketing
T +39 0422 43 86 00

Press Office
press@pallucco.com

Pallucco reserves the right
to introduce any changes to
its own models without prior
notice. The finishes of the
products may differ slightly
from the catalogue.

Pallucco si riserva il diritto
di apportare ai propri modelli
qualsiasi modifica senza
nessun preavviso.

Le finiture presentate in
questo catalogo possono
differire leggermente da
quelle effettive.



