

Montageanleitung

Assembly
instructions

Instructions
de montage

FLOW
low table

MDF
it

Instrucciones
de montaje

Istruzioni di
montaggio

FLOW LOW TABLE

Design Jean Marie Massaud

ITALIANO

ELEMENTI PER LA COMPOSIZIONE

- 1) Top
- 2) Perno premontato
- 3) Struttura base con stelo
- 4) Grano + chiave a brugola

CONTENUTO DEI COLLI

- Una scatola contenente il top con il perno premontato
- Una scatola contenente la struttura base con stelo, kit ferramenta e istruzioni di montaggio

ENGLISH

UNITS FOR COMPOSITION

- 1) Tabletop
- 2) Pre-installed pin
- 3) Base with central leg
- 4) Security screw + Allen wrench

CONTENT OF BOXES

- One box with tabletop + pre-installed pin
- One box with base and central leg, hardware kit and assembly instructions

DEUTSCH

ELEMENTE ZUM AUFBAU

- 1) Tischplatte
- 2) Vormontierter Stift
- 3) Basis mit Tellerfuß
- 4) Madenschraube + Inbusschlüssel

INHALT DER KOLLI

- Ein Kollo mit Tischplatte
- Ein Kollo mit Basis und Tellerfuß, Beschlagkit und Montageanweisung

FRANÇAIS

ELEMENTS POUR LA COMPOSITION

- 1) Plateau
- 2) Vis pre-montée
- 3) Base
- 4) Vis sans tête + clé Allen

CONTENU DES COLIS

- Boîte contenant le plateau avec la vis pre-montée
- Boîte contenant la base, le kit de visserie et les instructions de montage

ESPAÑOL

ELEMENTOS PARA LA COMPOSICIÓN

- 1) Sobre
- 2) Perno preinstalado
- 3) Base con pata central
- 4) Pasador + llave de cabeza hexagonal

CONTENIDO DE LOS BULTOS

- Un bulto con el sobre y el perno preinstalado
- Un bulto con la base con pata central, el kit de herraje y las instrucciones de montaje

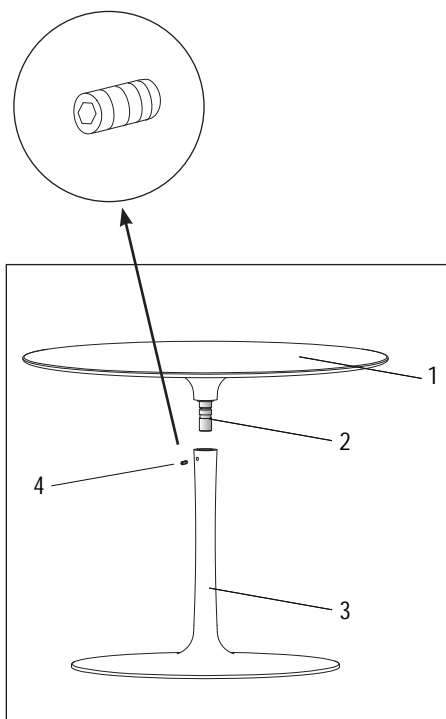

ITALIANO

- Assemblare il top e la struttura facendo alloggiare il perno nell'apposita sede dello stelo (A).
- Serrare il grano con la chiave a brugola in dotazione per terminare il montaggio (B).
- Nel caso di piano girevole (Ø 70 cm) chiudere il grano senza serrare per permettere la rotazione.

ENGLISH

- Join the tabletop to the base by housing the pin into the corresponding seat in the central leg (A).
- Tighten the security screw by means of the Allen wrench to complete installation (B).
- With a swivel top (Ø 70cm) secure the security screw, but not fully so as to allow for rotation.

DEUTSCH

- Die Tischplatte an der Basis mittels des Stiftes befestigen (A).
- Die Madenschraube mit dem Inbusschlüssel zur Beendigung der Montage festmachen (B).
- Bei der drehbaren Platte (Ø 70 cm) die Madenschraube anziehen, aber nicht komplett, um die Rotation zu ermöglichen.

FRANÇAIS

- Assembler le plateau et la structure, en insérant la vis pre-montée dans le trou de la base (A).
- Serrer au moyen de la clé Allen en dotation pour terminer le montage (B).
- Dans la version tournante (diam 70 cm), pour permettre la rotation, ne pas serrer complètement la vis sans tête.

ESPAÑOL

- Instalar el sobre y la estructura descansando el perno en el correspondiente asiento en la pata central (A).
- Apretar el pasador con la llave de cabeza hexagonal para terminar el montaje. (B)
- Con sobre giratorio (Ø 70 cm) apretar el pasador, pero no a fondo para permitir la rotación.

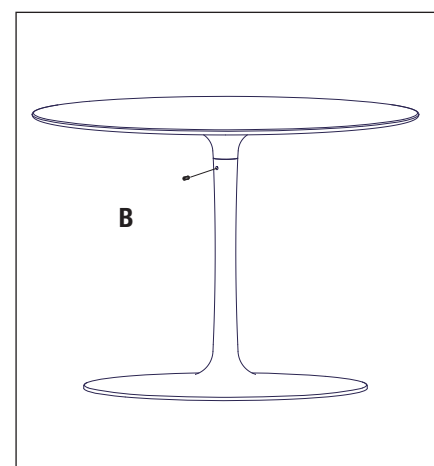
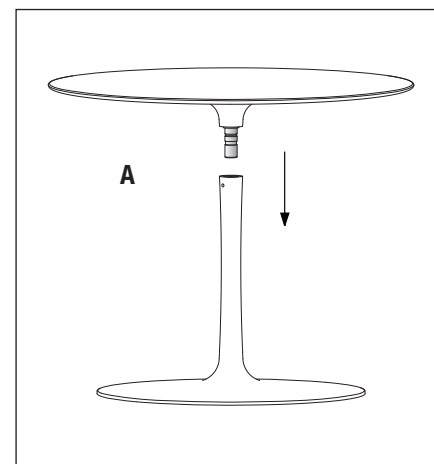

PULIZIA E MANUTENZIONE

Per pulizia e manutenzione fare riferimento alle informazioni sul sito www.mdffitalia.it

CLEANING AND MAINTENANCE

For cleaning and maintenance, please see the information on the website www.mdffitalia.it

REINIGUNG UND WARTUNG

Für Reinigungs-und Wartungstipps, bitte finden Sie Infos auf unserer Site www.mdffitalia.it

NETTOYAGE ET ENTRETIEN

Pour nettoyage et maintenance, regarder les informations sur notre site www.mdffitalia.it

LIMPIEZA Y MANTENIMIENTO

Para información de limpieza y mantenimiento, vea la web www.mdffitalia.it



MDF ITALIA srl
Società Unipersonale

info@mdffitalia.it
www.mdffitalia.it

HEADQUARTER
via fratelli cervi, 4/A
22066 mariano comense (CO)
t +39 031 7570301
f +39 031 7570340

REGISTERED OFFICE
via della posta 10
20123 milano
P.I. - C.F. 09683280961
R.E.A. MI - 2106973